

## S14 111 506 – ŠOUPÁTKO TRMENOVÉ PŘÍRUBOVÉ

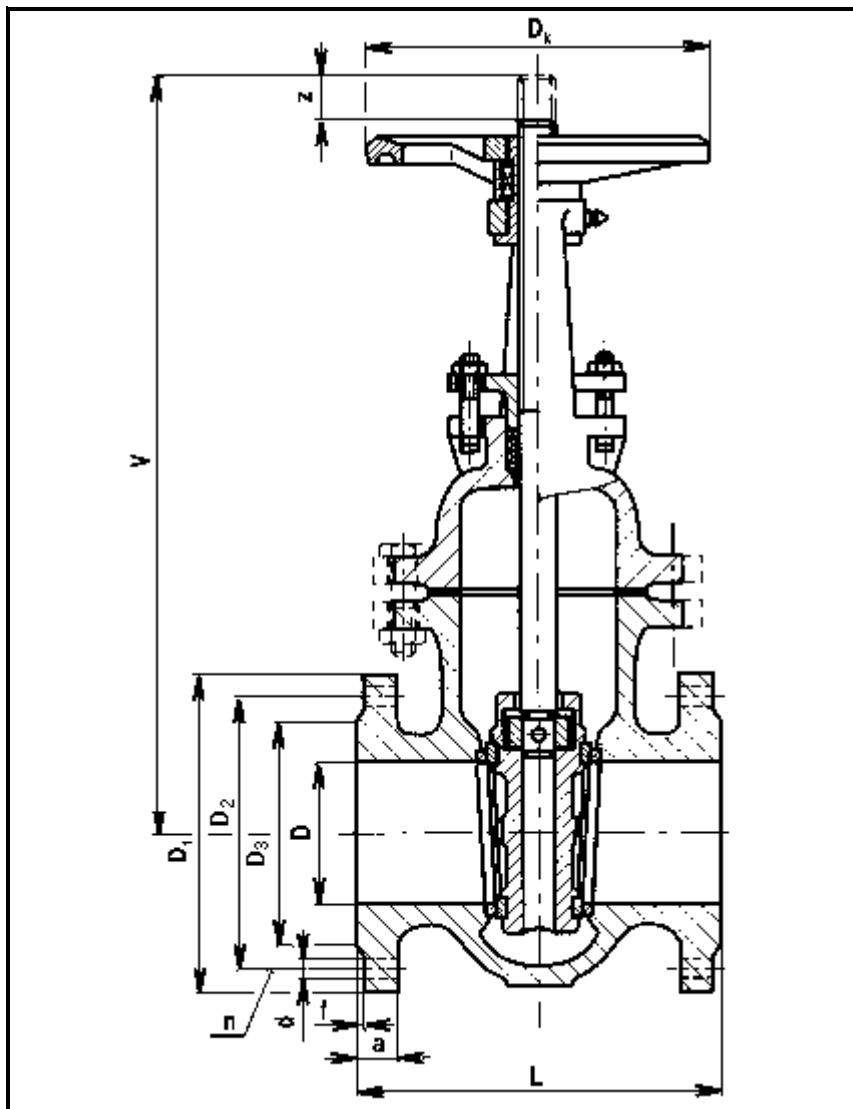

**PN 6**

### POUŽITÍ

Jako uzavírací armatura pro neagresivní provozní látky - vodu, páru, oleje a plyny při nejvyšším pracovním přetlaku:

0,6 MPa do 120°C

0,5 MPa do 300°C

0,4 MPa do 400°C

### TECHNICKÝ POPIS

Šoupátka mají pevný klín, netočivé stoupající vřeteno. Vřeteno je utěsněno ucpávkovými kroužky.

### PŘIPOJENÍ

Připojovací příruby a úprava těsnicích lišt jsou pro jmenovitý tlak PN 6 podle ČSN 13 1060 a 13 1061. Stavební délky jsou podle ČSN 13 3045, DIN 3202/F4.

### OVLÁDÁNÍ

Ručním kolem, řetězovým pohonem, ze stojanu.

### MATERIÁL

Těleso, klín a víko jsou uhlíkaté oceli na odlitky. Vřeteno je z korozivzdorné oceli typ 13% Cr. Těsnicí plochy v tělese i klínu jsou navařeny nerezavějící ocelí. Těsnění je bezazbestové.

### MONTÁŽ

Šoupátka se montují do libovolné polohy.

### ZKOUŠENÍ

Šoupátka se dodávají vyzkoušena podle ČSN 13 3060.

DN	D	L	V	D <sub>1</sub>	D <sub>2</sub>	D <sub>3</sub>	a	f	n	d	D <sub>k</sub>	z	Mk N.m	ξ	Hmotnost kg
40	40	140	315	130	100	80	16	3	4	14	160	55	30	0,15	14
50	50	150	340	140	110	90	16	3	4	14	160	65	30	0,15	18
65	65	170	390	160	130	110	16	3	4	14	160	85	40	0,15	25
80	80	180	445	190	150	128	18	3	4	18	160	100	40	0,15	29
100	100	190	515	210	170	148	18	3	4	18	200	120	63	0,10	38
125	125	200	635	240	200	178	20	3	8	18	200	150	80	0,10	51
150	150	210	730	265	225	202	20	3	8	18	200	175	80	0,10	65
200	200	230	930	320	280	258	22	3	8	18	250	225	120	0,5	111
250	250	250	1155	375	335	312	24	3	12	18	320	290	160	0,5	153
300	300	270	1345	440	395	365	24	4	12	22	400	345	200	0,5	-