

ŠOUPÁTKO VÍKOVÉ

S 15 111 516

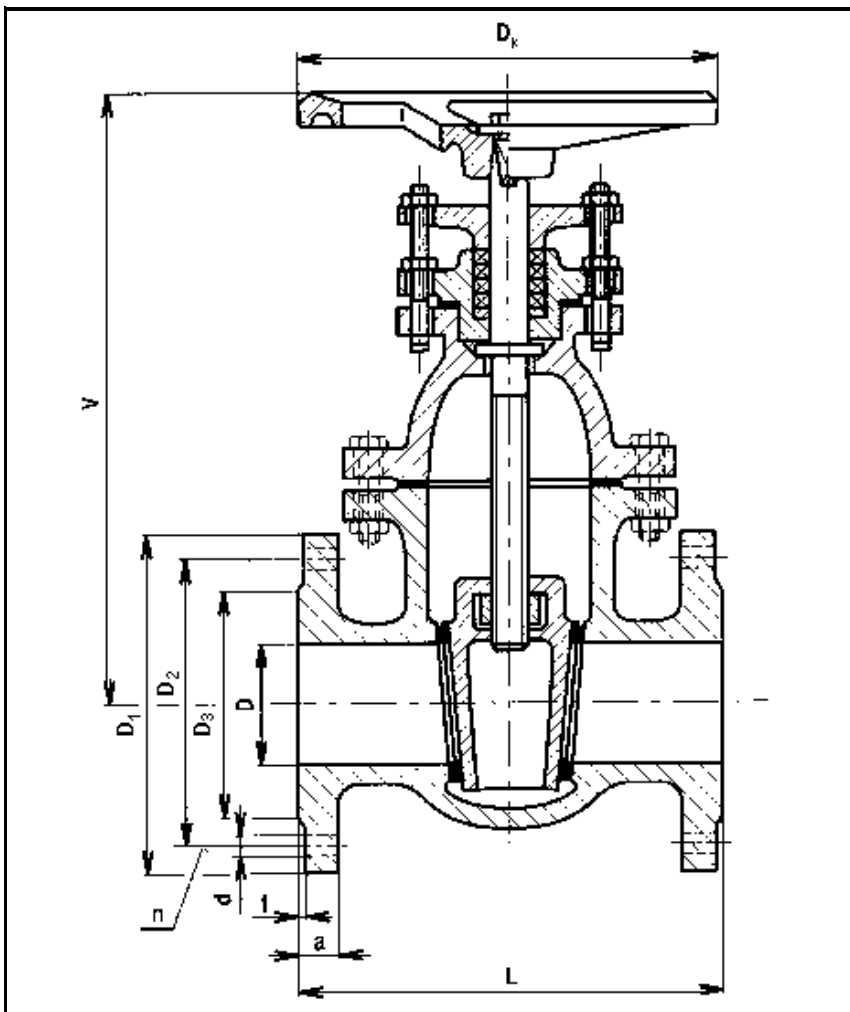

PN 16

POUŽITÍ

Jako uzavírací armatura pro neagresivní provozní látky - vodu, páru, oleje a plyny při nejvyšším dovoleném pracovním přetlaku:

1,6 MPa do 200°C

1,3 MPa do 300°C

TECHNICKÝ POPIS

Šoupátka mají pevný klín, točivé nestoupající vřeteno. Šoupátka DN 200 a 250 při použití pro pracovní přetlak vyšší jak 1 MPa musí být vybavena obtokem. Jednotlivá provedení a rozměry šoupátek PN 16 z oceli na odlitky stanoví ON 13 3715.

PŘIPOJENÍ

Připojovací příruby a úprava těsnících listů přírub jsou pro jmenovitý tlak PN 16 podle ČSN 13 1060 a 13 1061. Stavební délky jsou podle ČSN 13 3045.

OVLÁDÁNÍ

Ručním kolem, řetězovým pohonem, ze stojanu.

MATERIÁL

Těleso a klín jsou uhlíkaté oceli na odlitky, víko je z tvárné litiny. Vřeteno je z korozivzdorné oceli typ 13% C. Těsnící plochy v tělese i klínu jsou navařeny nerezavějící ocelí. Těsnění je bezazbestové.

MONTÁŽ

Šoupátka se montují do libovolné polohy.

ZKOUŠENÍ

Šoupátka se dodávají vyzkoušena podle ČSN 13 3060.

DN	D	L	V	D _k	D ₁	D ₂	D ₃	a	f	n	d	Hmotnost kg
40	40	170	260	160	150	110	88	18	3	4	18	14
50	50	180	280	160	165	125	102	18	3	4	18	17
65	65	200	330	200	185	145	122	18	3	4	18	24
80	80	210	345	200	200	160	138	20	3	8	18	28
100	100	230	420	250	220	180	158	20	3	8	18	42
125	125	255	470	250	250	210	188	22	3	8	18	54
150	150	280	530	315	285	240	212	22	3	8	22	78
200	200	330	615	400	340	295	268	24	3	12	22	134
250	250	450	735	500	405	355	320	26	3	12	26	222