

# S20

## S 20 111 610 Šoupátko víkové

ŠOUPÁTKO VÍKOVÉ

S 20 111 610

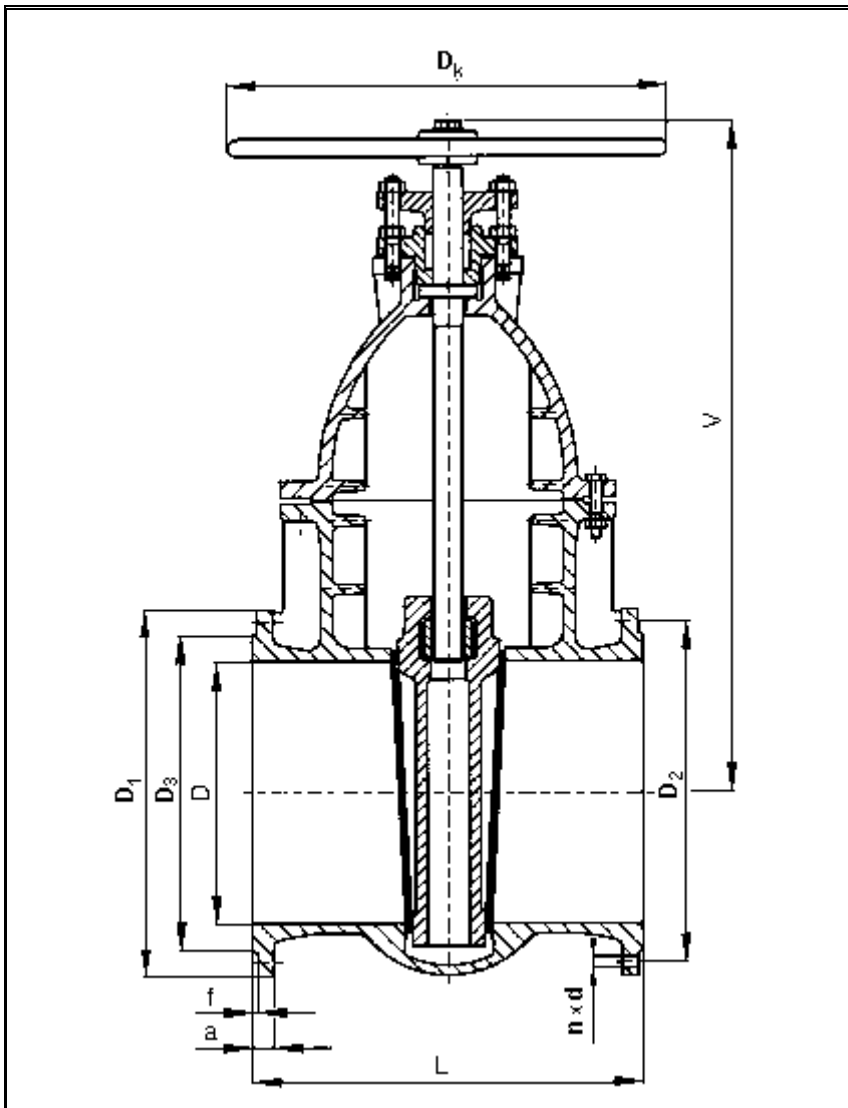

PN 10

### POUŽITÍ

Šoupátko lze použít jako uzavírací nebo vypouštěcí orgán, jako regulační orgán je nevhodné. Provozní látkou mohou být neagresivní kapaliny, páry a plyny, a to pro tlaky do 1 MPa a teploty od -10°C do +150°C.

### TECHNICKÝ POPIS

Šoupátko má oválné těleso, tuhý klín, odlité vodící lišty, nestoupající vřetenno. Ovládání ručním kolem.

### MONTÁŽ

Do horizontálního potrubí s ovládáním nahoře. Jinou polohu nutno konzultovat s dodavatelem.

### PŘIPOJENÍ

Připojovací rozměry přírub jsou dle DIN 2532. Stavební délky dle DIN 3202/F5.

### MATERIÁL

Těleso, klín, víko, ucpávkové těleso, ucpávkové víko a ruční kolo jsou ze šedé litiny. Vřetenno je z korozi-vzdorné oceli, vřetenová matice z bronzu. Těsnící plochy jsou ze základního materiálu, korozi-vzdorné oceli nebo mosazi. Těsnění bezazbestové.

DN	D	V	L	D <sub>1</sub>	D <sub>2</sub>	D <sub>3</sub>	f	a	d	n	d <sub>1</sub>	D <sub>k</sub>	kg
350	350	890	550	505	460	430	4	30	23	16	40	500	340
400	400	1000	600	565	515	482	4	32	27	16	44	640	474
500	500	1200	700	670	620	585	4	34	27	20	50	720	724
600	600	1360	800	780	725	685	5	36	30	20	50	720	1166
700	700	1550	900	895	840	800	5	40	30	24	55	800	1434
800	800	1780	1000	1015	950	905	5	44	33	24	60	800	1999