

### ŠOUPÁTKO HRDLOVÉ

S 24 168 616

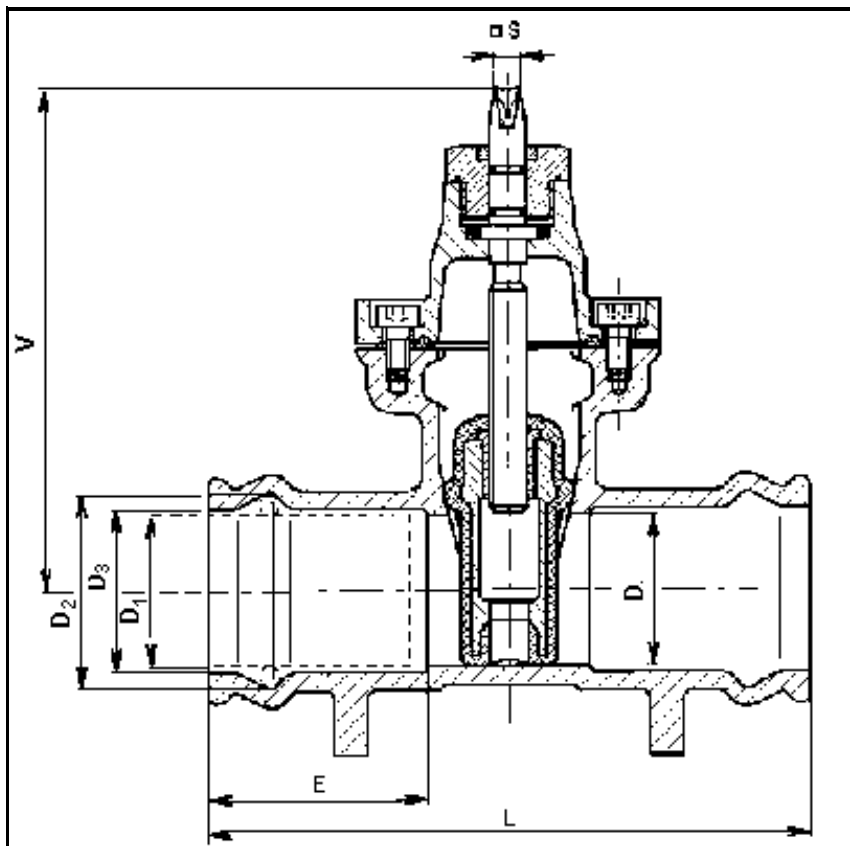

PN 16

#### POUŽITÍ

Jako uzavírací armatura pro pitnou a užitkovou vodu, pro pracovní tlaky 1,6 MPa a teploty 80°C. Šoupátko není vhodné pro regulaci.

#### TECHNICKÝ POPIS

Šoupátko je víkové, s točivým nestoupajícím vřetenem. Pružné dosedací plochy na klínu jsou navulkanizovány měkkou pryží. Vřeteno je utěsněno "O" kroužkem.

#### PŘIPOJENÍ

Připojovací a stavební rozměry jsou uvedeny v tabulce, včetně vnějších průměrů trubek.

#### ZKOUŠENÍ

Šoupátko je zkoušeno podle SABS 664.

#### MONTÁŽ

Šoupátko je nutno montovat do vodorovného potrubí s vřetenem kolmo nahoře.

#### MATERIÁL

Těsnění, klín, víko	šedá litina
Vřeteno	korozivzdorná ocel
Těsnící plochy sedel (těleso / klín)	litina / pryž
Těsnění vřetene ucpávky	"O" kroužek
Těsnění tělesa a víka	EPDM - pryž

#### OVLÁDÁNÍ

Šoupátko umístěné v zemi se ovládá pomocí zemní zákopové soupravy, nástavcem pro "T" klíč.

DN	D	L	V	E	D <sub>1</sub>	D <sub>2</sub>	S	kg
50	50	335	220	136	63,6 +0,7	80,0 +0,8	14,3	11,5
65	65	335	270	125	75,6 +0,7	93,9 +0,8	17,3	16,0
80	80	335	280	125	90,7 +0,8	110,7 +0,8	17,3	19,5
100	100	355	300	134	110,8 +0,9	132,5 +0,9	19,3	29,0
150	150	405	325	160	161,0 +1,1	186,0 +1,1	19,3	55,0
200	200	450	350	155	226,4 +1,1	254,5 +1,2	24,3	96,0
250	250	500	510	180	281,6 +1,2	314,7 +1,4	27,3	132,0