

S27

S 27 112 516

Šoupátko s obrobeným vedením klínu a s převodem

ŠOUPÁTKO S OBROBENÝM VEDENÍM KLÍNU A S PŘEVODEM

S 27 112 516
S 27 113 516

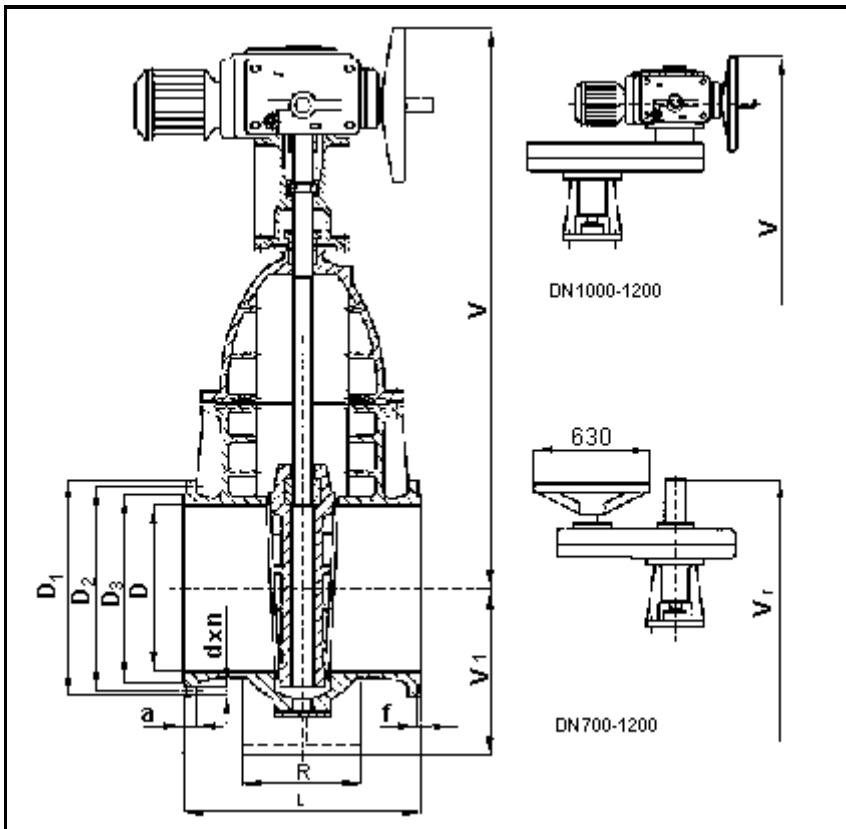

PN 16

POUŽITÍ

Jako uzavírací armatura pro neagresivní tekutiny, vodu a páru.
Nejvyšší dovolený pracovní přetlak 1,6 MPa při teplotě 200°C.

TECHNICKÝ POPIS

Šoupátko je přírubové oválného tvaru s pevným klínem. Vřeteno je točivé nestoupající. Na víku je umístěn třmen s kuličkovými ložisky, které zachycují osové síly na vřetení. Šoupátka je ovládáno el. pohonem popř. ručním kolem, pomocí uzavřeného čelního ozubeného převodu s namontovaným ukazatelem stavu otevření.

MONTÁŽ

Do horizontálního potrubí s ovládáním nahoře.

PŘIPOJENÍ

Připojovací rozměry přírub a úprava těsnících ploch podle ČSN 13 1160 a ČSN 13 1061. Stavební délky jsou dle ČSN 13 3045.

MATERIÁL

Těleso, klín a víko jsou z uhlíkaté oceli na odlitky, vřeteno je z korozi-vzdorné oceli. Těsnící plochy tělesa a klínu jsou z korozi-vzdorné oceli. Vřetenová matice z bronzu.

D	L	V	V ₁	V _r	D ₁	D ₂	D ₃	a	f	d	n	A	kg pohon	kg kolo
700	900	2087	650	2052	910	840	790	42	5	36	24	500	2580	2460
800	1000	2282	700	2247	1020	950	900	42	5	40	24	550	3660	3300
1000	1200	2818	820	2877	1255	1170	1100	46	5	42	28	600	5500	5900
1200	1400	3294	1000	3144	1485	1390	1325	52	5	48	32	800	8350	8000