

S30

S 30 111 216

Šoupátko třmenové s přesným vedením klínu

ŠOUPÁTKO TŘMENOVÉ S PŘESNÝM VEDENÍM KLÍNU

S 30 111 216

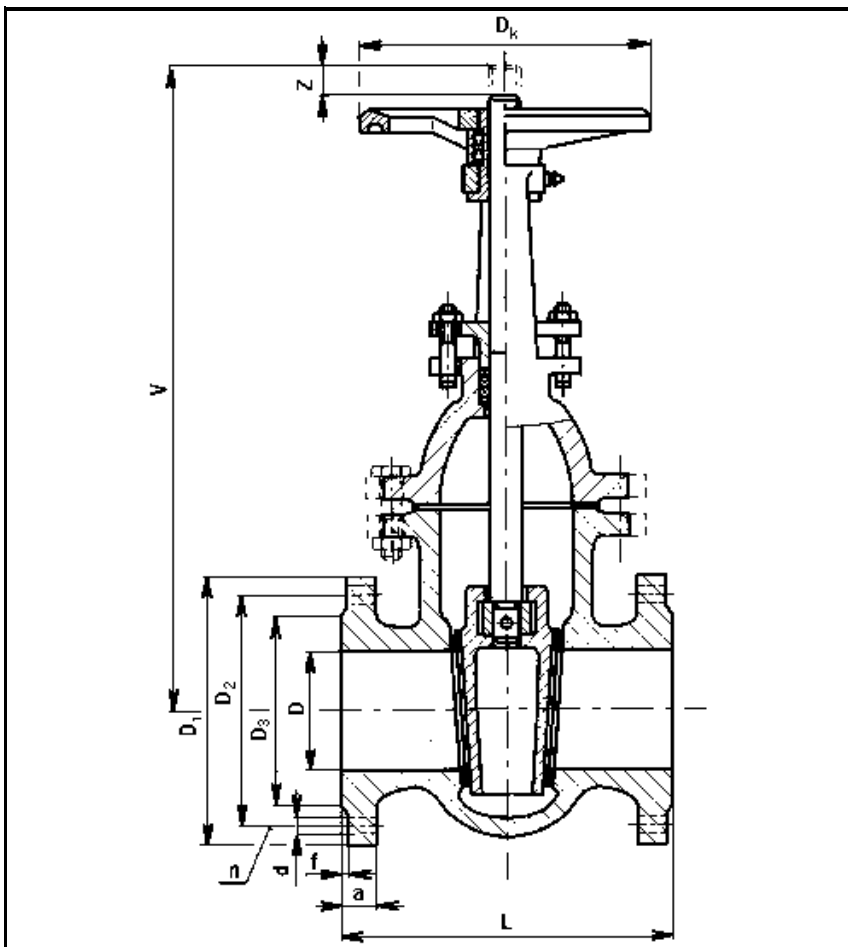

PN 16

POUŽITÍ

Jako uzavírací armatura pro vodu, páru, oleje a plyny při nejvyšším dovoleném pracovním přetlaku:
1,6 MPa při teplotě 200°C (0°C)
1,3 MPa při teplotě 300°C (-20°C)
1,0 MPa při teplotě 400°C (-50°C)

TECHNICKÝ POPIS

Šoupátko je třmenové se stoupajícím vřetenem. Tuhý klín přesně veden v tělese. Těleso a klín mají těsnící plochy navařeny. Šoupátka DN 200 a 250 při použití pro pracovní přetlak vyšší jak 1MPa musí být vybavena obtokem. Jednotlivá provedení a rozměry šoupátek PN 16 z oceli na odlitky stanoví ON 13 3801.

PŘIPOJENÍ

Připojovací příruby a úprava těsnících ploch přírub jsou pro jmenovitý tlak PN 16 podle ČSN 13 1060 a 13 1061. Stavební délky jsou podle ČSN 13 3045.

OVLÁDÁNÍ

Ručním kolem, řetězovým pohonem, ze stojanu.

MATERIÁL

Těleso, klín a víko jsou z nízkolegované oceli na odlitky 42 2714.9. Vřeteno je z korozivzdorné oceli typ 13% Cr. Těsnící plochy v tělese i klínu jsou navařeny korozivzdornou ocelí. Těsnění je bezazbestové.

MONTÁŽ

Šoupátka se montují do libovolné polohy.

ZKOUŠENÍ

Šoupátka se dodávají vyzkoušena podle ČSN 13 3060 - 2.

DN	D	L	V	z	D _k	D ₁	D ₂	D ₃	a	f	n	d	kg
40	40	170	335	60	160	150	110	88	18	3	4	18	15
50	50	180	355	70	160	165	125	102	18	3	4	18	18
65	65	200	440	90	200	185	145	122	18	3	4	18	24
80	80	210	480	100	200	200	160	138	20	3	8	18	28
100	100	230	585	115	250	220	180	158	20	3	8	18	37
125	125	255	660	140	250	250	210	188	22	3	8	18	51
150	150	280	770	170	315	285	240	212	22	3	8	22	73
200	200	330	970	220	400	340	295	268	24	3	12	22	140
250	250	450	1190	290	500	405	355	320	26	3	12	26	225