

S30

S 30 113 016

Šoupátko třmenové s přesným vedením klínu a elektrickým servomotorem

ŠOUPÁTKO TŘMENOVÉ S PŘESNÝM VEDENÍM KLÍNU A ELEKTRICKÝM SERVO MOTOREM

S 30 113 016

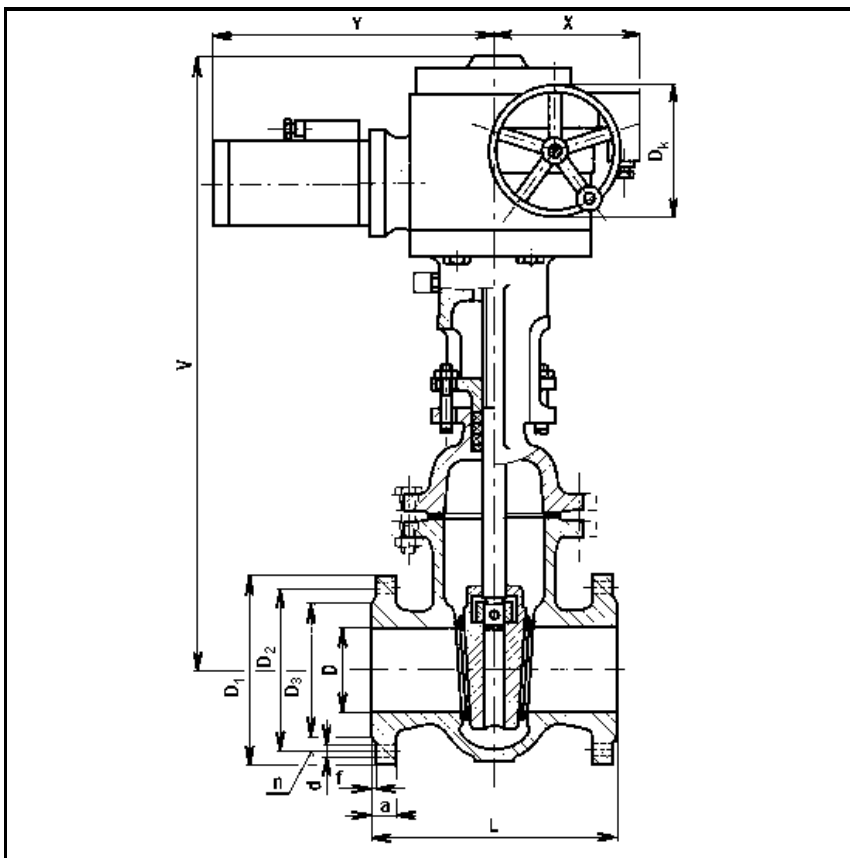

PN 16

POUŽITÍ

Jako uzavírací armatura pro chemicky agresivní látky, kyseliny, louhy, při nejvyšším dovoleném pracovním přetlaku 1,6 MPa. Nejvyšší dovolená pracovní teplota je omezena druhem a koncentrací protékající látky. Pro teplotu okolí -20°C až +55°C při relativní vlhkosti do 100% (při teplotě pod -10°C a relativní vlhkosti od 80% je nutno používat topné odpory).

TECHNICKÝ POPIS

Šoupátka mají pevný klín, netočivé stoupající vřeteno. Vedení klínu je zpřesněno (opracováno). Jednotlivá provedení a rozměry šoupátek PN 16 z oceli na odlitky stanoví ON 13 3801.

PŘIPOJENÍ

Připojovací příruby a úprava těsnících ploch přírub jsou pro jmenovitý tlak PN 16 podle ČSN 13 1060 a 13 1061. Stavební délky jsou podle ČSN 13 3045.

OVLÁDÁNÍ

Ovládání el. servomotoru je pomocí stykačové a ovládací skříně, případně z ovládacího panelu. Při přerušení dodávky el. proudu lze šoupátko ovládat ručně.

MATERIÁL

Těleso, klín a víko třmenové jsou z nerezavějící oceli na odlitky. Vřeteno je z korozi-vzdorné oceli. Těsnící plochy v tělese i klínu jsou ze základního materiálu - nerezavějící oceli. Těsnění je bezazbestové.

MONTÁŽ

Šoupátka se montují do libovolné polohy, pokud osa elektromotoru zůstane vodorovná. V případě, že je el. servopohon montován s el. motorem nahoru, se svislou osou, je nutno zvětšit náplň oleje. Při namontování šoupátka do vodorovné polohy je nutno el. servopohon podepřít. El. servopohon je v poloze zavřeno vypínán od krou-tícího momentu, v poloze otevřeno je vypínán polohovým vypínačem.

ZKOUŠENÍ

Šoupátka se dodávají vyzkoušena podle ČSN 13 3060 - 2.

DN	D	L	V	D ₁	D ₂	D ₃	a	f	n	d	El. servomotor	X	Y	D _k	otevř. doba sec.	kg
50	50	180	610	165	125	102	18	3	4	18	Mo 8/10 - 25	228	325	160	48	55
65	65	200	680	185	145	122	18	3	4	18	Mo 16/21 - 25	230	417	220	58	60
80	80	210	710	200	160	138	20	3	8	18	Mo 16/21 - 25	230	417	220	62	64
100	100	230	760	220	180	158	20	3	8	18	Mo 16/21 - 40	230	417	220	41	98
125	125	255	850	250	210	188	22	3	8	18	Mo 16/21 - 40	230	417	220	48	110
150	150	280	920	285	240	212	22	3	8	22	Mo 25/32 - 40	230	417	220	56	130
200	200	330	1070	340	295	268	24	3	12	22	Mo 25/32 - 40	230	417	220	59	189
250	250	450	1220	405	355	320	26	3	12	26	Mo 25/32 - 40	230	417	220	72	268

