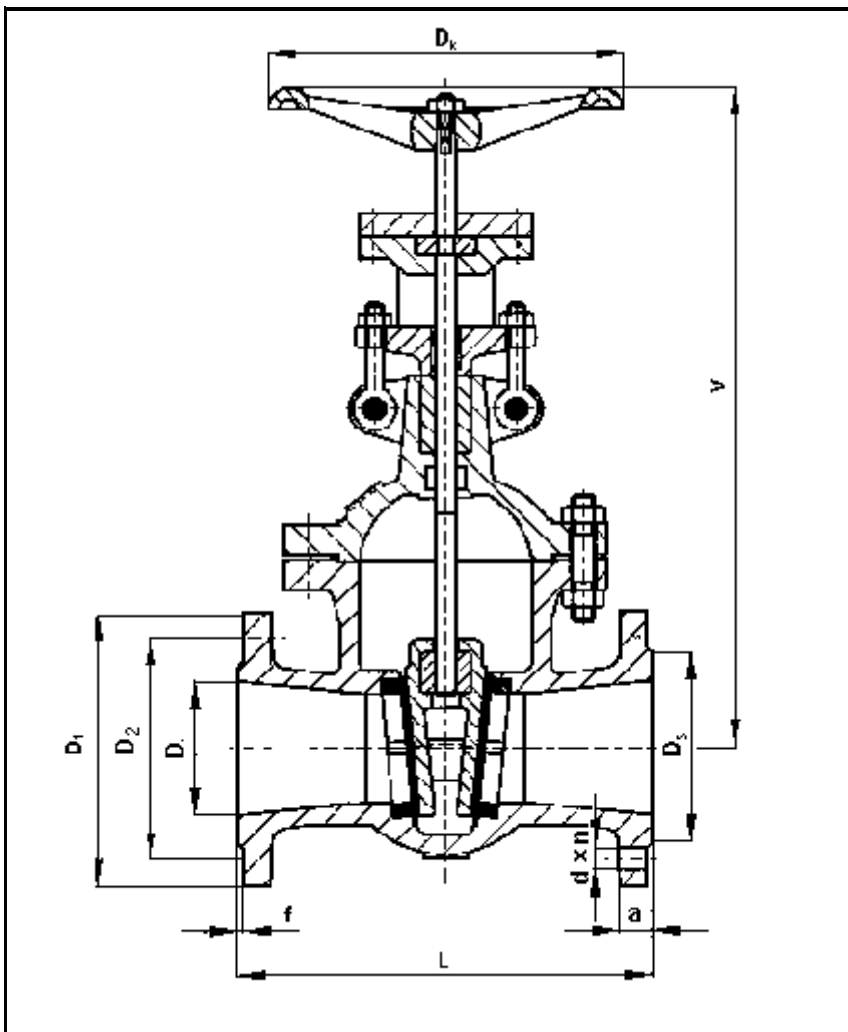

S34

S 34 111 5100 Šoupátko víkové

ŠOUPÁTKO VÍKOVÉ

S 34 111 5100**PN 100****POUŽITÍ**

Jako uzavírací armatura v parních provozech, pro studenou i horkou vodu, neagresivní kapaliny a plyny a to pro tlaky do 10,0 MPa a teploty do 200°C jako uzavírací orgán pro oba směry proudění. Použití pro jiné pracovní látky, případně vyšší teploty, je nutno předem projednat s výrobcem.

TECHNICKÝ POPIS

Šoupátka mají tuhý klín, točivé nestoupající vřeteno. Šoupátka DN ≤ 125 jsou opatřena obvykle obtokem. Ovládání ručním kolem.

MONTÁŽ

Do horizontálního (s ovládáním nahoře) i vertikálního.

PŘIPOJENÍ

Připojovací rozměry přírub a úprava těsnících ploch dle ČSN 13 1160 a ČSN 13 1061. Stavební délky jsou uvedeny v tabulce, DIN 3202 - F5.

MATERIÁL

Těleso a víko z ocelolitiny. Vřeteno je z korozi-vzdorné oceli 13% Cr. Matice vřetena je z tvárné litiny. Těsnící plochy jsou navařeny korozi-vzdornou slitinou. Těsnění bezazbestové.

DN	D	L	V	D ₁	D ₂	D ₃	D _k	f	a	d	n	kg
150	139	450	560	350	290	250	450	3	44	33	12	148
200	191	550	620	430	360	315	500	3	52	36	12	310
250	241	650	735	500	430	380	560	3	60	40	12	385
300	284	750	860	585	500	445	630	4	68	42	16	610