

### ŠOUPÁTKO TŘMENOVÉ

S 38 111 525  
S 38 111 225

PN 25

#### POUŽITÍ

Jako uzavírací armatura pro vodu, sytou a přehřátou páru, plyny, neagresivní kapaliny, ropu a ropné produkty o teplotě -50°C až +550°C (dle materiálového provedení). Možnost použití pro jiná media nutno předem projednat s dodavatelem.

Teplota	-525	-225	-225B
[oC]	Tlak [MPa]		
-50	-	-	3,18
-20	2,50	-	3,18
200	2,50	3,12	3,18
300	1,93	3,00	2,91
400	1,47	2,66	2,91
450	0,74	2,48	-
500	-	1,94	-
550	-	0,85	-

Šoupátko není vhodné pro regulaci.

#### MONTÁŽ

Šoupátko je možno montovat do vodorovného i svislého potrubí. U šoupátka ovládaného el. servomotorem je třeba respektovat předpisy pro el. servomotor.

#### OVLÁDÁNÍ

Šoupátko je možno ovládat ručním kolem (ON 13 3111), řetězovým kolem (ON 13 3131), el. servomotorem, nebo ze stojanu (ON 13 3140 a ON 13 3141).

#### ZKOUŠENÍ

Šoupátko je zkoušeno dle ČSN 13 3060, část 2.

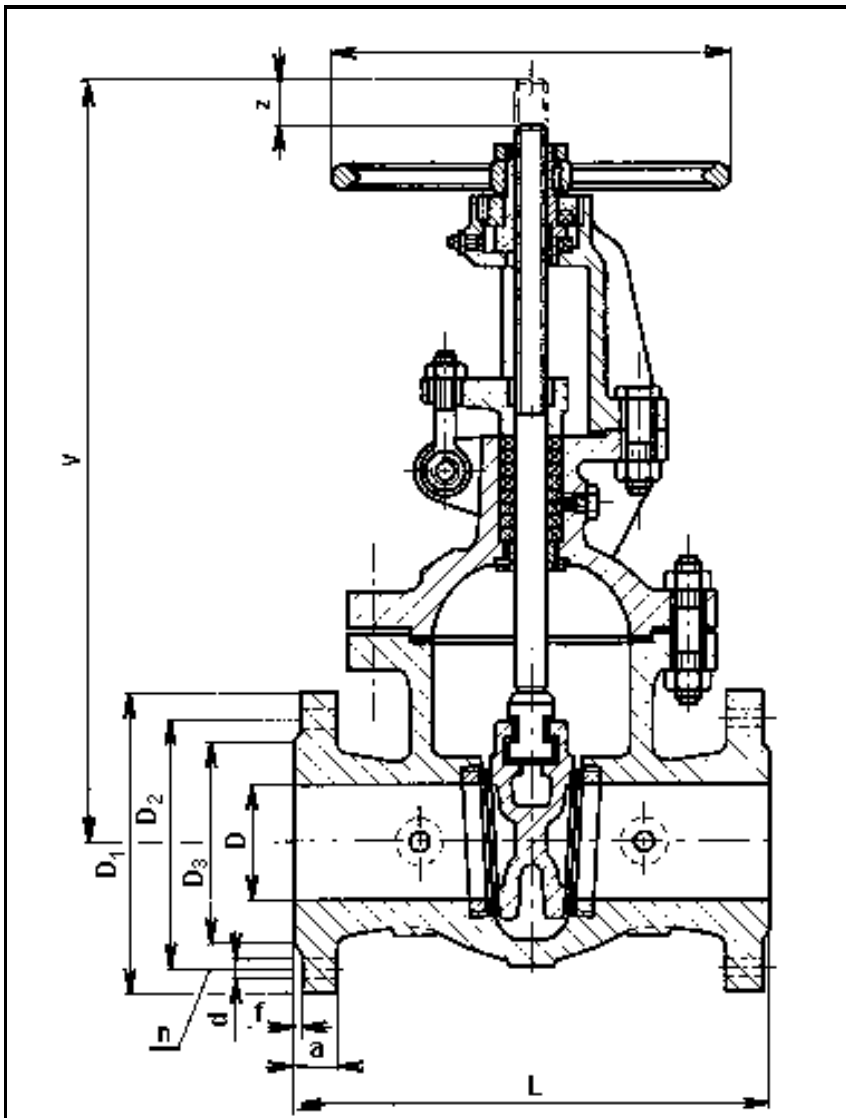

#### MATERIÁL

	-525	-225	-225B
Těleso, víko, klín	42 2643.1	42 2744.5	42 2714.9
Vřeteno	korozivzdorná ocel (tř. 17)		
Sedla	12 022.1	15 128.5	11 503.1
Těsnící plochy (návar)	13Cr	stellit	18-8CrNi
Těsnění ucpávky	bezazbestové grafitové		

#### TECHNICKÝ POPIS

Šoupátko je třmenové se stoupajícím netočivým vřetenem. Těleso má nezúžený průtok a jsou do něj vešroubovaná sedla. Šoupátko má pružný klín a vřeteno je utěsněno ucpávkou. Od DN 125 včetně jsou šoupátka dodávána s obtokem.

#### PŘIPOJENÍ

Stavební délky dle ČSN 13 3445. Připojovací rozměry přírub dle ČSN 13 1060. Těsnící plochy přírub dle ČSN 13 1061. Rozměry jsou uvedeny v tabulce.

# S38

## S 38 111 225 Šoupátko třmenové

DN	D	D <sub>1</sub>	D <sub>2</sub>	D <sub>3</sub>	a	f	n	d	L	V	z	D <sub>k</sub>	kg
40	40	150	110	88	18	3	4	18	240	350	60	200	19
50	50	165	125	102	20	3	4	18	250	360	72	200	27
65	65	185	145	122	22	3	4	18	270	440	85	250	36
80	80	200	160	138	24	3	8	18	280	465	92	250	40
100	100	235	190	162	24	3	8	22	300	520	117	250	55
125	125	270	220	188	26	3	8	26	325	635	150	300	89
150	150	300	250	218	28	3	8	26	350	705	170	400	122
200	200	360	310	278	30	3	12	26	400	840	225	400	202
250	250	425	370	335	32	3	12	30	450	965	280	450	278
300	300	485	430	395	34	4	16	30	500	1122	330	500	394
350	350	555	490	450	38	4	16	33	550	1212	365	500	541
400	400	620	550	505	40	4	16	36	600	1387	420	560	695
500	500	730	660	615	44	4	20	36	700	1680	520	630	1127
600	600	845	770	720	46	5	20	39	800	1990	625	710	2520
900	900	1185	1090	1030	58	5	28	48	1100	2990	946	900	3300