

S38

S 38 111 563 Šoupátko třmenové

ŠOUPÁTKO TŘMENOVÉ

S 38 111 563
S 38 111 263

PN 63

POUŽITÍ

Jako uzavírací armatura pro vodu, sytou a přehřátou páru, plyny, neagresivní kapaliny, ropu a ropné produkty o teplotě -50°C až +550°C (dle materiálového provedení). Možnost použití pro jiná media nutno předem projednat s dodavatelem.

Teplota	-563	-263	-263B
[°C]	Tlak [MPa]		
-50	-	-	8,02
-20	6,30	-	8,02
200	6,30	7,78	8,02
300	4,87	7,58	7,35
400	3,70	6,70	7,35
450	1,87	6,27	-
500	-	4,90	-
550	-	2,15	-

Šoupátko není vhodné pro regulaci.

MONTÁŽ

Šoupátko je možno montovat do vodorovného i svislého potrubí. U šoupátka ovládaného el. servomotorem je třeba respektovat předpisy pro el. servomotor.

OVLÁDÁNÍ

Šoupátko je možno ovládat ručním kolem (ON 13 3111), řetězovým kolem (ON 13 3131), el. servomotorem, nebo ze stojanu (ON 13 3140 a ON 13 3141).

ZKOUŠENÍ

Šoupátko je zkoušeno dle ČSN 13 3060, část 2.

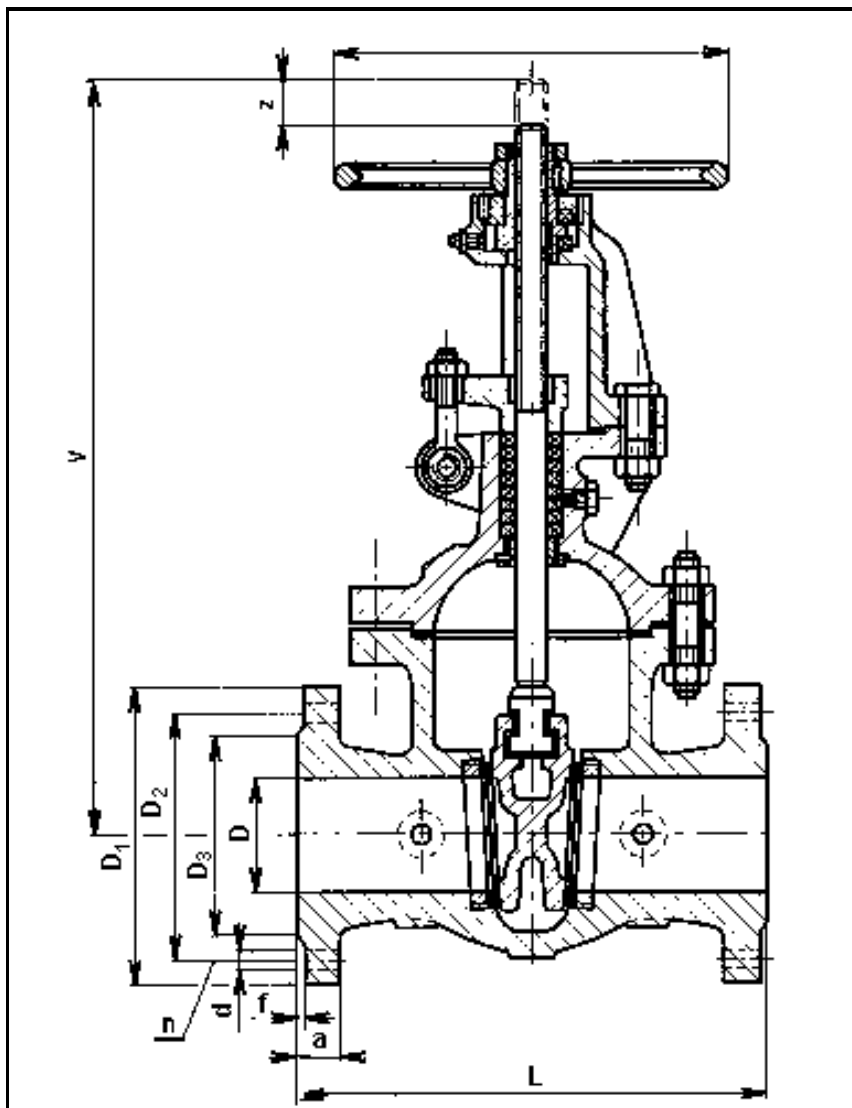

MATERIÁL

	-563	-263	-263B
Těleso, víko, klín	42 2643.1	42 2744.5	42 2714.9
Vřeteno	korozivzdorná ocel (tř. 17)		
Sedla	12 022.1	15 128.5	11 503.1
Těsnící plochy (návar)	13Cr	stellit	18-8CrNi
Těsnění ucpávky	bezazbestové grafitové		

TECHNICKÝ POPIS

Šoupátko je třmenové se stoupajícím netočivým vřetenem. Těleso má nezúžený průtok a jsou do něj vešroubovaná sedla. Šoupátko má pružný klín a vřeteno je utěsněno ucpávkou. Od DN 125 včetně jsou šoupátka dodávána s obtokem.

PŘIPOJENÍ

Stavební délky dle ČSN 13 3445. Připojovací rozměry přírub dle ČSN 13 1060. Těsnící plochy přírub dle ČSN 13 1061. Rozměry jsou uvedeny v tabulce.

S38

S 38 111 563 Šoupátko třmenové

N	D	D ₁	D ₂	D ₃	a	f	n	d	L	V	z	D _k	kg
40	40	170	125	88	26	3	4	22	240	400	50	200	25
50	50	180	135	102	26	3	4	22	250	360	72	200	38
65	65	205	160	122	26	3	8	22	290	440	85	250	55
80	80	215	170	138	28	3	8	22	310	465	92	250	60
100	100	250	200	162	30	3	8	26	350	540	117	300	95
125	125	295	240	188	34	3	8	30	400	635	150	300	161
150	150	345	280	218	36	3	8	33	450	805	170	500	260
200	200	415	345	285	42	3	12	36	550	865	225	500	333
250	250	470	400	345	46	3	12	36	650	1060	275	630	495
300	300	530	460	410	52	4	16	36	750	1184	330	630	675
350	350	600	525	465	56	4	16	39	850	1400	375	710	911
400	400	670	585	535	60	4	16	42	950	1545	435	710	1206
500	500	800	705	615	68	4	20	48	1150	1870	540	800	2840
600	600	930	820	735	76	4	20	56	1350	2180	630	900	3950