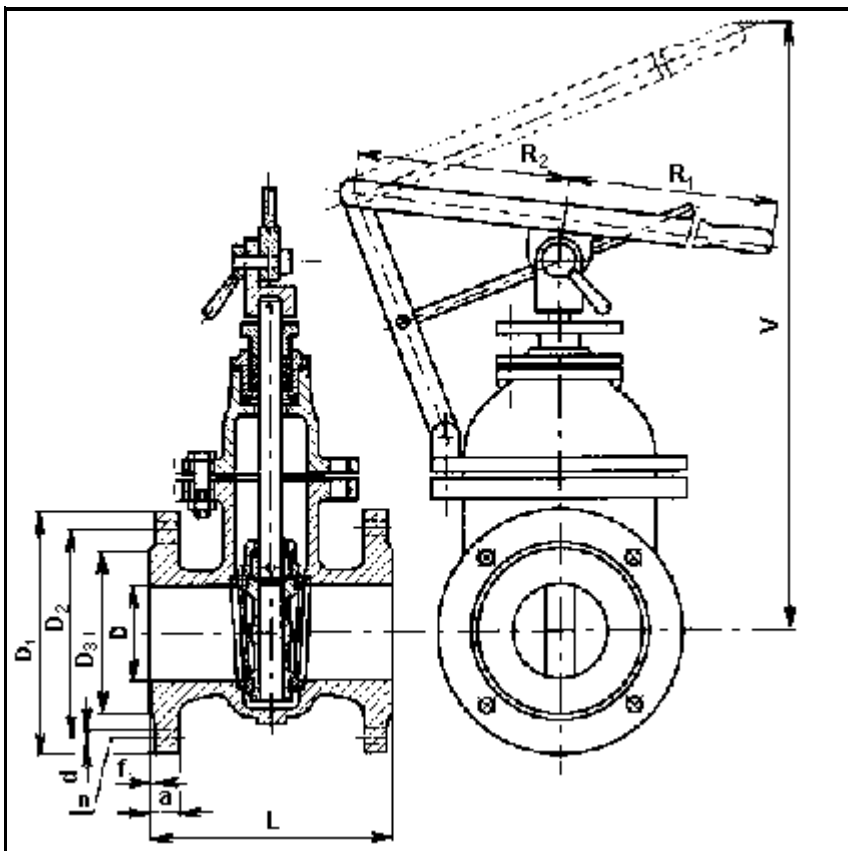

S50

S 50 111 606 Šoupátko rychlouzavírací

ŠOUPÁTKO RYCHLOUZAVÍRACÍ

S 50 111 606**PN 6****POUŽITÍ**

Jako uzavírací armatura pro vodu a vodní páru, na zvláštní požadavek i pro jiné neagresivní kapaliny a páry, pro pracovní tlaky a teploty:

DN 80 - 100	0,3 MPa do 150°C
DN 150	0,2 MPa do 150°C

Šoupátko není vhodné pro regulaci.

TECHNICKÝ POPIS

Šoupátko je víkové, se stoupajícím netočivým vřetеноm. Těleso a klín mají zalisované těsnící kroužky z mosazi. Vřeteno je ve víku utěsněno ucpávkou.

PŘIPOJENÍ

Připojovací a stavební rozměry jsou uvedeny v tabulce.

ZKOUŠENÍ

Šoupátko je zkoušeno podle ČSN 13 3060, část 2.

OVLÁDÁNÍ

Šoupátko je možno ovládat dvouramennou pákou.

MATERIÁL

Těsnění, klín	šedá litina
Třímenové víko	korozivzdorná ocel
Vřeteno	korozivzdorná ocel
Těsnící plochy sedel (těleso / klín)	mosaz / mosaz
Těsnění vřetene ucpávky	volí se dle druhu pracovní látky
Těsnění tělesa a víka	bezazbestový materiál

MONTÁŽ

Šoupátko je nutno montovat do vodorovného potrubí s vřetеноm ve svislé poloze a spákou nahoře.

DN	D	L	V	D ₁	D ₂	D ₃	a	f	d	n	R ₁	R ₂	kg
80	80	180	630	190	150	128	18	3	18	4	330	172	19
100	100	190	690	210	170	148	18	3	18	4	380	227	26
150	150	210	910	265	225	202	20	3	18	8	470	257	46