

S59

S 59 113 263

Šoupátko s el. Servomotorem a převodem

ŠOUPÁTKO S EL. SERVOMOTOREM A PŘEVODEM

S 59 113 263

S 59 113 2100

PN 63, PN 100

POUŽITÍ

Šoupátka pro hydrosměsi jsou šoupátka speciální, určená jako uzavírací armatura pro provoz v zařízeních, kde protékající látkou jsou následující provozní hydrosměsi: rudné koncentráty, uhlí, voda, škvára a minerální příměsi.

PN 63 6,3 MPa při teplotě do 80°C

PN 100 10,0 MPa při teplotě do 80°C

TECHNICKÝ POPIS

Šoupátka jsou třmenová. Vedený klín je jednostranně těsnící a rovněž úkos klínu je jednostranný. Těsnící strana klínu a sedla je navařena tvrdou nerezavějící slitinou. Sedlo je do tělesa zašroubováno. Vřetenová matice je uložena na axiálním kuličkovém ložisku. Vřeteno je stoupající, netočivé.

OVLÁDÁNÍ

Ručním kolem, elektrickým servomotorem nebo hydraulickým pohonem.

ZKOUŠENÍ

Na těsnost a nepropustnost. Na těsnost a pevnost uzavěru.

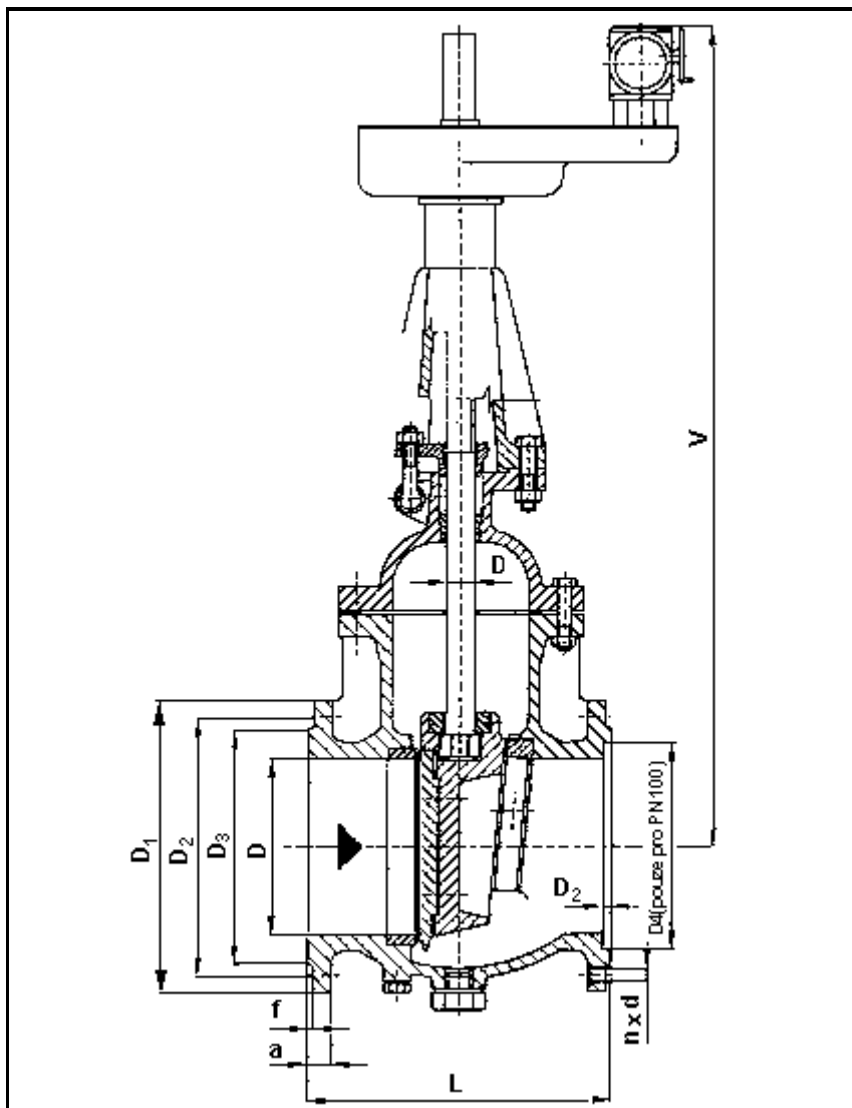

PŘIPOJENÍ

Připojovací rozměry a stavební délky jsou uvedeny v tabulce.

MATERIÁL

Těleso je z legované oceli. Víko, klín a třmen je z uhlíkaté oceli. Vřeteno z antikorozi oceli.

MONTÁŽ

Šoupátka lze montovat do vodorovného, svislého i šikmého potrubí. V případě vodorovného a šikmého potrubí je ovládání nahoře. U šoupátek s el. servomotorem je nutno zajistit, aby osa elektromotoru byla ve vodorovné poloze.

| DN | D | D1 | D2 | D3 | D4 | L | f | f2 | a | n | d | V | kg |
|---------------|-----|-----|-----|-----|-----|------|---|-----|----|----|----|------|------|
| S 59 113 263 | | | | | | | | | | | | | |
| 500 | 500 | 800 | 705 | 615 | - | 1150 | 4 | - | 68 | 20 | 48 | 2800 | 3040 |
| S 59 113 2100 | | | | | | | | | | | | | |
| 250 | 241 | 505 | 430 | 345 | 313 | 650 | 3 | 3,5 | 60 | 12 | 39 | 1760 | 1130 |



ARMATURY A POTRUBNÍ DÍLY, s.r.o., Kpt. Jaroše 256, 595 01 Velká Bíteš, CZECH REPUBLIC