

Vysokotlaký kovaný ventil V45,PN100-250

katalogový list 444
02-2011cz

Vysokotlaký kovaný ventil V45

PN 100 - 250, DN 10, T_{max}: 550°C

Uzavírací ventil se stoupajícím otočným vřetenem. Bezاسبestová ucpávka a těsnění
Odpovídá požadavkům směrnice **PED 97/23/EC**, ČSN EN 13 709

- **DLOUHÁ ŽIVOTNOST TĚSNÍCÍCH PLOCH** – ZAJIŠTĚNA TVRDÝM NÁVAROVÝM MATERIÁLEM NEBO STELLITEM
- **SNÍŽENÍ SERVISNÍCH NÁKLADŮ** – JEDNODUCHÉ SPOJENÍ TRMEN-TĚLESO
- **SNADNÁ OPRAVITELNOST SEDLA** – SNÍŽENÁ HLOUBKA SEDLA OPROTI PODOBNÝM VENTILŮM
- **MALÝ OBESTAVĚNÝ PROSTOR**



ZÁKLADNÍ PARAMETRY

TYPOVÉ OZNAČENÍ	Vysokotlaký kovaný ventil V45			
PN	100, 160, 250			
DN	10			
MÉDIA	Voda, vodní pára, plyny, oleje, ropné produkty, neagresivní i agresivní látky			
PRACOVNÍ TEPLOTY[°C]	-10 ÷ 450	-10 ÷ 550 *)	-10 ÷ 550	-10 ÷ 550
MATERIÁLY TĚLESA	P250GH (1.0460) 11 416 (ČSN 41 1416)	X6CrNiTi 18-10 (1.4541)	13CrMo 4-5 (1.7335)	11CrMo 9-10 (1.7383)
MATERIÁLY NA PŘÁNÍ	15 128 (ČSN 41 5128), 17 246 (ČSN 41 7246) aj.			
PŘIPOJENÍ	Přivařovací dle ČSN			
STAVEBNÍ DÉLKY	Dle tabulek			
OVLÁDÁNÍ	Ruční kolo			
KONSTRUKČNÍ PROVEDENÍ	Vysokotlaký kovaný ventil <ul style="list-style-type: none">▪ Otáčivé stoupající vřeteno▪ Ruční kolo▪ Uzavírací kuželka▪ Kuželové sedlo	<ul style="list-style-type: none">▪ Těsnící plochy navařeny tvrdokovem▪ Těsnění vřetene ucpávkou umístěnou v třmenu▪ Přivařovací provedení▪ Zkoušky dle ČSN EN 12 266-1		
ZÁKLADNÍ NABÍZENÉ VARIANTY	<ul style="list-style-type: none">▪ Přivařovací konce dle požadavku zákazníka▪ PTFE ucpávka (do 200 °C) na přání		<ul style="list-style-type: none">▪ Jiné zkoušky dle požadavku zákazníka▪ Dodávka na přání dle AD 2000 Merkblatt A4, TRD 110, TRD 201, GOST R, aj.	

Změny údajů vyhrazeny. Informujte se, prosím, u našich obchodních zástupců na aktuální informace.

*) Použití pro teploty až do -196 °C na dotaz

Vysokotlaký kovaný ventil V45,PN100-250

katalogový list 444
02-2011cz

PRACOVNÍ PARAMETRY

Materiál	PN	Dovolený pracovní tlak PS [bar] Pro maximální pracovní teplotu TS [°C]																
		-10	50	100	150	200	250	300	350	400	450	475	500	510	520	530	540	550
P250GH (1.0460) 11 416	100	100	100	88	83	78	69	59	55	49	38	-	-	-	-	-	-	-
	160	160	160	141	133	125	110	94	87	78	61	-	-	-	-	-	-	-
	250	250	250	221	208	196	172	147	137	123	95	-	-	-	-	-	-	-
13CrMo4-5 (1.7335)	100	100	100	100	100	100	98	94	93	89	85	81	72	61	49	38	29	21
	160	160	160	160	160	160	157	152	150	143	136	129	116	98	77.5	61	45	34
	250	250	250	250	250	250	245	237	233	223	213	202	180	151	122	95	72	53
11CrMo9-10 (1.7383)	100	100	100	100	100	100	98	94	93	89	85	81	72	61	49	43	37	32
	160	160	160	160	160	160	157	152	150	143	136	129	116	96	78	68	60	51
	250	250	250	250	250	250	245	237	233	223	213	202	180	151	122	107	93	79

Materiál	PN	Dovolený pracovní tlak PS [bar] Pro maximální pracovní teplotu TS [°C]													
		-196 *)	-10	50	100	150	200	250	300	350	400	450	500	550	
X6CrNiTi 18-10 (1.4541)	100	100	100	100	88	82	76	73	69	65	62	60	57	55	
	160	160	160	160	141	131	122	116	110	104	99	95	92	88	
	250	250	250	250	220	205	190	181	172	163	155	149	143	137	

*) Použití pro teploty až do -196 °C na dotaz.

Vysokotlaký kovaný ventil V45,PN100-250

katalogový list 444
02-2011cz

POUŽITÉ MATERIÁLY:

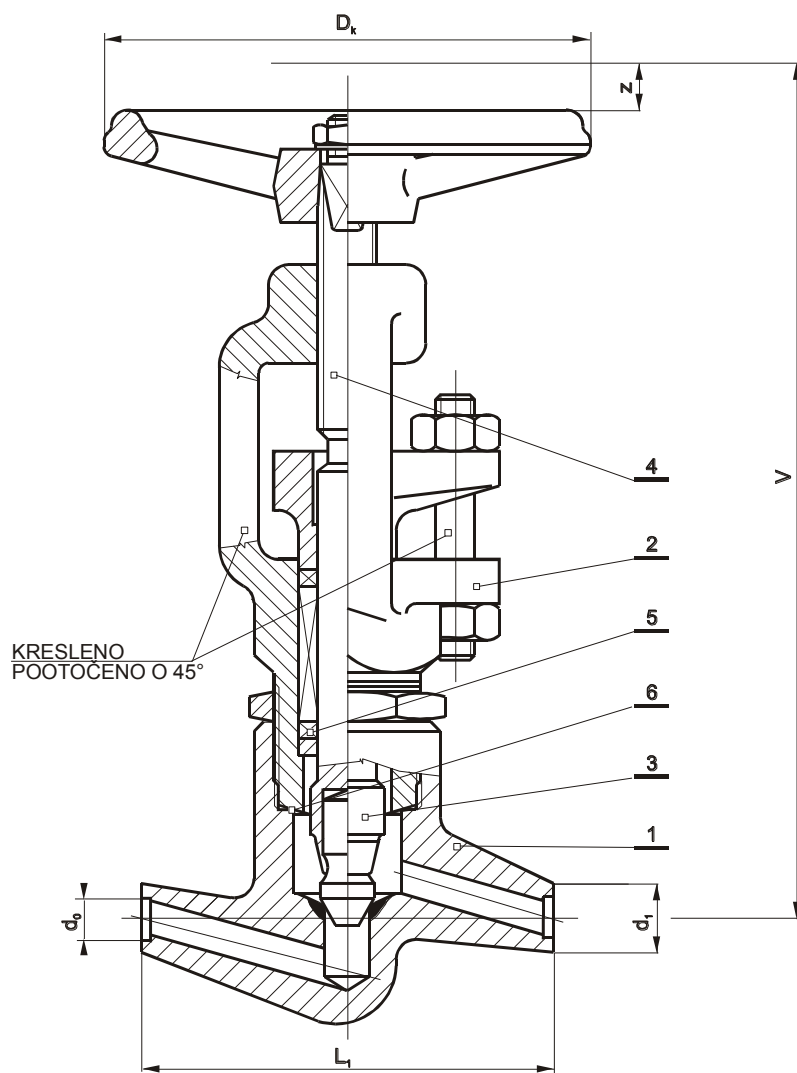

Pozn.	Součást	Materiál			
1	Těleso	P250GH (1.0460), 11 416	13CrMo4-5 (1.7335)	11CrMo9-10 (1.7383)	X6CrNiTi18-10 (1.4541)
	Návar těsnící plochy	X20CrMo17-1 (1.4115)	Stellit	Stellit	-
2	Nástavec	G17CrMo5-5 (1.7357)			GX5CrNiNb19-11 (1.4552)
3	Kuželka	X20Cr13 (1.4021)	X6CrNiMoTi17-12-2 (1.4571)	X6CrNiMoTi17-12-2 (1.4571)	X6CrNiMoTi17-12-2 (1.4571)
	Návar těsnící plochy	-	Stellit		
4	Vřeteno	X20Cr13 (1.4021)	X22CrMoV12-1 (1.4923)	X22CrMoV12-1 (1.4923)	X22CrMoV12-1 (1.4923)
5	Ucpávka	Grafit			
6	Těsnění	Grafit			

Použití lepších materiálů nebo ekvivalentů vyhrazeno.

Vysokotlaký kovaný ventil V45,PN100-250

katalogový list 444
02-2011cz

ROZMĚRY ARMATURY

Přivařovací provedení

Stavební délka: dle tabulky
Přivařovací konce: dle tabulky (ČSN 13 1075)

Jmenovitý tlak	Jmenovitá světlost	Stavební délka	Stavební výška	Zdvih	Ruční kolo	Přivařovací konce			Odpovídající rozměr trubky	Přibližná hmotnost
						PN	DN	L		
100	10	85	175	6	125	14	10	14 x 2	1,3	
160		85	175	6	125	14	10	14 x 2,5	1,3	
250		85	175	6	125	14	9	14 x 3	1,3	

ČÍSLOVÁNÍ PRODUKTU

V45 121-3160-10

DN (jmenovitá světlost)

PN (jmenovitý tlak)

OVLÁDÁNÍ
1 – ruční kolo

PŘIPOJENÍ
2 – přivařovací

TVAR TĚLESA
1 – přímé

MATERIÁL TĚLESA

0 – nerezavějící ocel

X6CrNiTi18-10 1.4541 (max. 550 °C)

3 – legovaná ocel – kovaná

11CrMo9-10 1.7383 (max. 550 °C)

15 128 (max. 550 °C)

13CrMo4-5 1.7335 (max. 550 °C)

4 – uhlíková ocel – kovaná

P 250GH 1.0460 (max. 450 °C)

11 416 (max. 450 °C)

TYPOVÉ OZNAČENÍ

V - VENTILY UZAVÍRACÍ A S REGULAČNÍ KUŽELKOU

45 - uzavírací

MONTÁŽ A PROVOZ ARMATURY:

Armatura může být zamontována v jakékoli poloze. Médium musí proudit pod kuželku v souladu se směrem vyznačeném na tělese. Při montáži a provozu je nezbytné zohlednit tyto aspekty:

- provozní parametry musí odpovídat pracovním parametrům ventilu
- správná funkce armatury je ovlivněna přítomností nečistot v potrubí a proudícím médiu. Udržujte proto prosím médium i potrubí čisté například pomocí filtrů
- využívaná média musí být v souladu s korozní odolností materiálu armatury
- armatura nesmí být během svého provozu mechanicky poškozena

Životnost armatury významně prodlužuje pravidelný servis a údržba, prováděná vyškoleným personálem.

